

Saunaofen 34.A

Wandofen

Empfohlen für die Familiensauna

Außenmantel: Edelstahl blank-poliert oder pulverbeschichtetes Stahlblech sepiabraun nach RAL 8014
 Innenmantel: feuraluminisiertes Blech
 Rückwand: verzinktes Stahlblech
 Steinkorb: Edelstahl
 Elektro-Anschlusskasten: verzinktes Stahlblech
 Steinfüllung: 15 kg inkl.



Anschluss-Schema

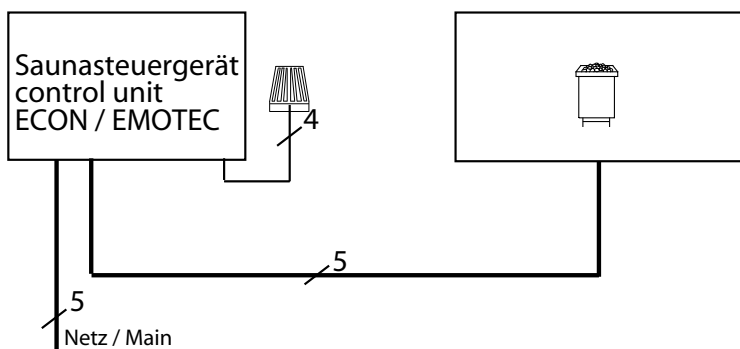

CE IP x4 MADE IN GERMANY

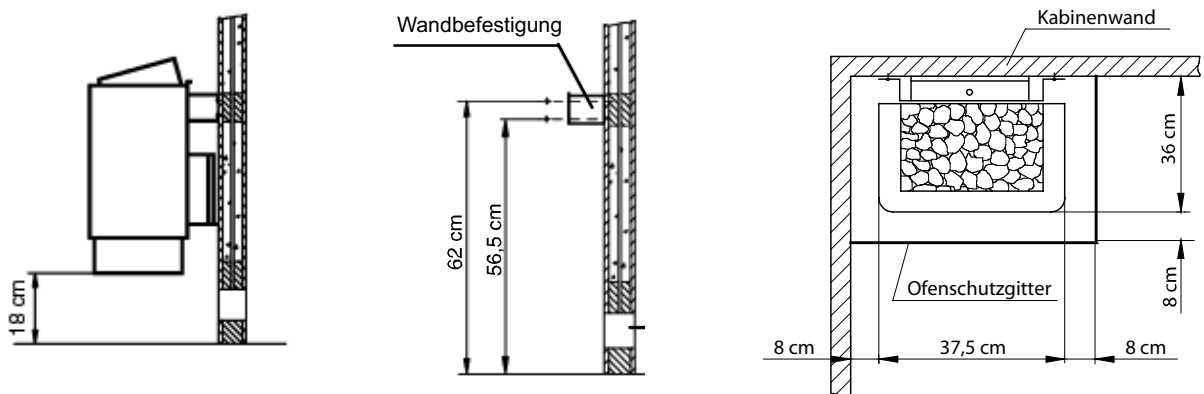

Art.-Nr.	Aussenmantel	Leistung nach DIN	elektr. Anschluss	Absicherung in A	Einbauma�e in cm	f�r Kabinenvolumen	Mindestma� der Be- und Entl�ftung	Gewicht ohne Steine und Verpackung	Verbindung Netz - Steuerg�r	Verbindung Steuerg�r Ofen	Leistungsschaltgetr�t erforderlich	zu verwenden mit den Steuerg�rten
90.8696 90.8700	sepiabraun Edelstahl	4,5 kW	3N AC 50 Hz 400 V	3 x 16	78** / 37,5 / 36	4 - 6 m ³	35 x 3 cm *	11,0 kg	5 x 2,5 ²	5 x 1,5 ²	nein	ECON A1 ECON A2 ECON H2 EMOTEC B6000 EMOTEC DC9000 EMOTEC DC9000 DB/DL EMOTEC HCS9003 EMOTEC HCS9003 DB/DL
90.8697 90.8701	sepiabraun Edelstahl	6,0 kW				6 - 8 m ³	35 x 4 cm *					
90.8698 90.8702	sepiabraun Edelstahl	7,5 kW				7 - 10 m ³	35 x 5 cm *					
90.8703 90.7687	sepiabraun Edelstahl	9,0 kW				9 - 14 m ³	35 x 6 cm *					

Alle Angaben zu Leitungsquerschnitten sind Mindestquerschnitte in mm² Kupferleitung.
 *Oder nach Angabe des Kabinenherstellers ** bei 18 cm Bodenabstand

Technische  nderungen vorbehalten