

# Montageanleitung

Assembly instructions

Instructions de montage

■ GER

■ ENG

■ FRA



Massivsauna

## ALASKA LARGE

### 208 x 206 x 204 cm

Log board sauna ALASKA LARGE  
Sauna en madriers ALASKA GRAND

## Massivsauna ALASKA LARGE

- Kabinenmaß: 208 x 206 x 204 cm
- Innenmaß: 196 x 196 x 198cm
- Wandstärke: 40 mm



Sehr geehrter Kunde,

Kontrollieren Sie, bevor Sie mit der Arbeit beginnen, anhand der Stückliste, ob alle Einzelteile auch tatsächlich mitgeliefert wurden. Sollten Einzelteile ausnahmsweise fehlen, benachrichtigen Sie spätestens 14 Tage nach Erhalt der Kabine Ihren Händler.

**Heben Sie den Lieferschein, die Rechnung und die Montageanleitung für eventuelle Rückfragen gut auf.**

Sie benötigen folgendes Werkzeug:

- 1 Hammer und Beilageholz oder einen Gummihammer
- 1 Akkuschrauber mit Bits für Kreuzschrauben und Torx
- 1 Rollmaßband
- 1 Bohrer Ø10 mm; 1 Bohrer Ø3 mm
- 1 Wasserwaage
- 1 Bleistift

**Für die Montage benötigen Sie einen Helfer! Weiters empfehlen wir die Löcher für die Schrauben vorzubohren.**

Geringfügige Maßabweichungen können möglich sein.  
Technische Änderungen und Druckfehler vorbehalten.

# Stückliste

## Saunaelemente

- 2 Bodenrahmen 204 x 9 x 4 cm
- 1 Bodenrahmen 198 x 9 x 4 cm
- 1 Bodenrahmen 57,5 x 9 x 4 cm
- 4 Wandelemente 193 x 48 x 4 cm (1 Lüftungselement)
- 8 Wandelemente 193 x 48 x 4 cm
- 1 Wandelemente 193 x 51,5 x 4 cm (Elektroelement)
- 2 Elemente oberhalb Türe 134,7 x 10,1 x 4 cm (1 x links; 1 x rechts)
- 1 Ecksteher 90° 202 x 6 x 6 cm mit 8 mm Nut vorne für Glaselement
- 3 Ecksteher 90° 193 x 6 x 6 cm
- 4 Dachauflageleisten 197 x 4 x 4 cm
- 4 Dachelemente 194 x 48 x 4 cm
- 2 Dachabdeckleisten 200 x 1,2 x 4 cm
- 2 Dachabdeckleiste 192 x 1,2 x 4 cm
- 1 Dachkranzleiste 208 x 6 x 4 cm
- 2 Dachkranzleisten 211 x 6 x 4 cm
- 2 Rückenlehnen 186 x 26 x 4 cm
- 2 Bänke 195 x 62 x 9 cm
- 1 Bank 124,5 x 62 x 9 cm
- 1 Abdeckblende für Bank
- 2 Kopfstützen 43 x 25 x 7 cm
- 1 Niro - Bankfuss
- 2 Bankauflageleisten 120 x 4 x 4 cm
- 2 Bankauflageleisten 58 x 4 x 4 cm
- 1 Bankauflageleisten 115 x 4 x 4 cm
- 1 Ofenschutzgitter 2tlg. 75 x 57 cm.
- 3 Montageleisten für Ofenschutzgitter 43 x 2,5 x 2,5 cm.
- 1 Banksichtblende 195 x 35 x 4 cm
- 2 Montageleisten für Banksichtblende 26 x 4 x 4 cm
- 1 Glastüre 191,5 x 59 x 0,8 cm
- 1 Glaselement 194,5 x 75,5 x 0,8 cm
- 1 Alu U-Profil 74 cm
- 1 Türrahmen Nutleiste 200 x 1 x 1 cm
- 1 Türrahmen 202 x 7,5 x 4 cm
- 1 Türdichtung Glas/Glas 200 cm
- 1 Bodenrost 70 x 53 cm
- 1 Lampe ohne Leuchtmittel
- 1 Lampenschutzgitter 38 x 32 x 4 cm
- 1 Lüftungsschieber
- 1 Silikonkabel 2,5 lfm 5 polig
- 1 Montagematerialset
- 1 Montageanleitung

Die Stückliste dient auch als Reklamationsbogen!



Abb 1.1



Schrauben: 4 x 70 mm  
Schrauben bitte vorbohren

Abb 1.2

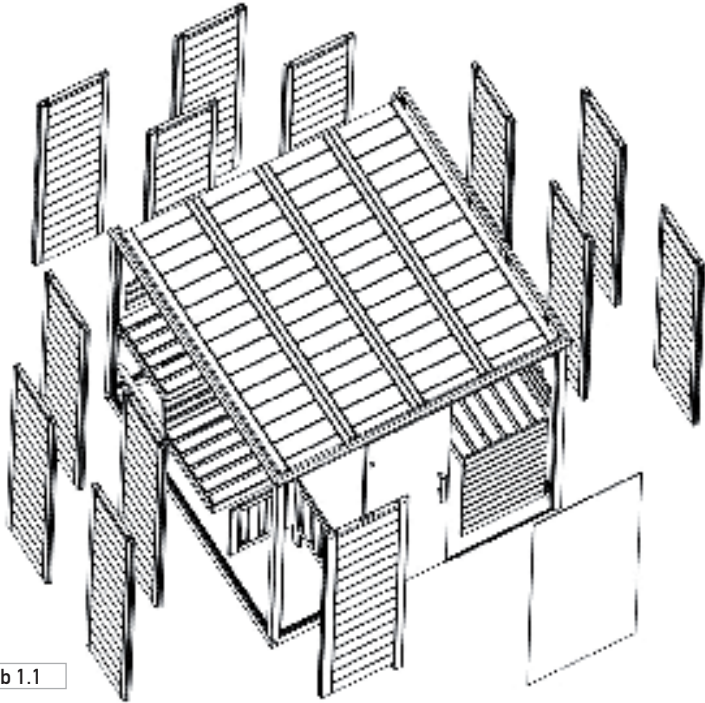
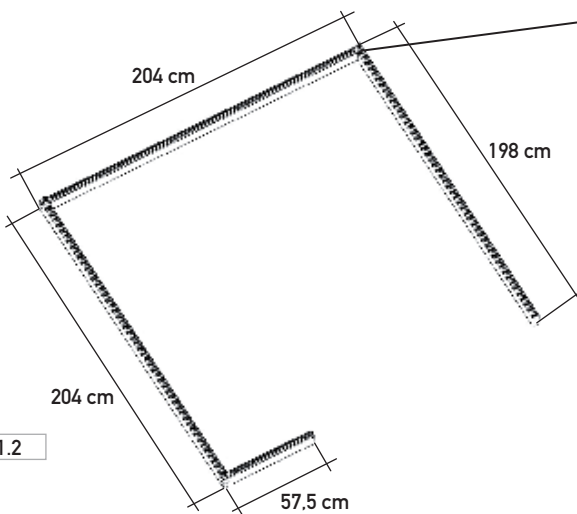
# Montageanleitung

# GER

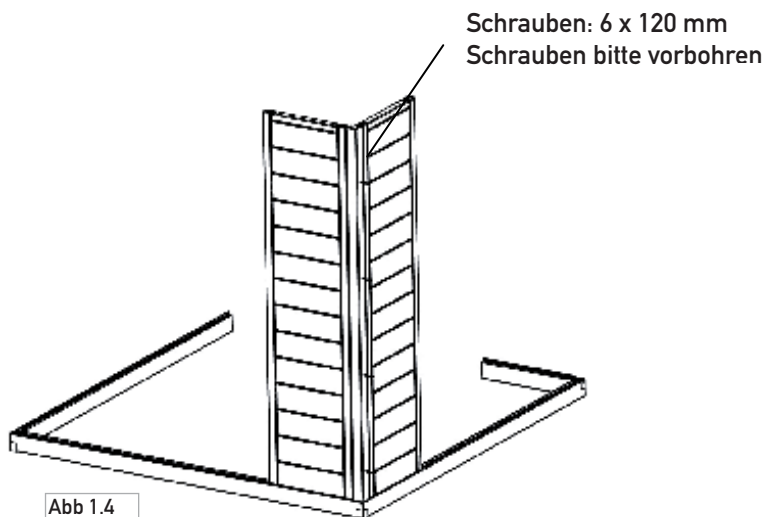
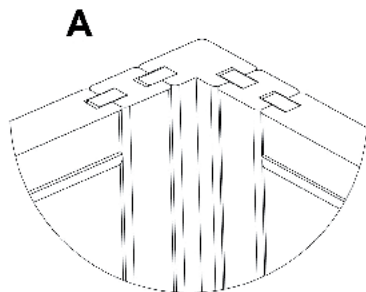
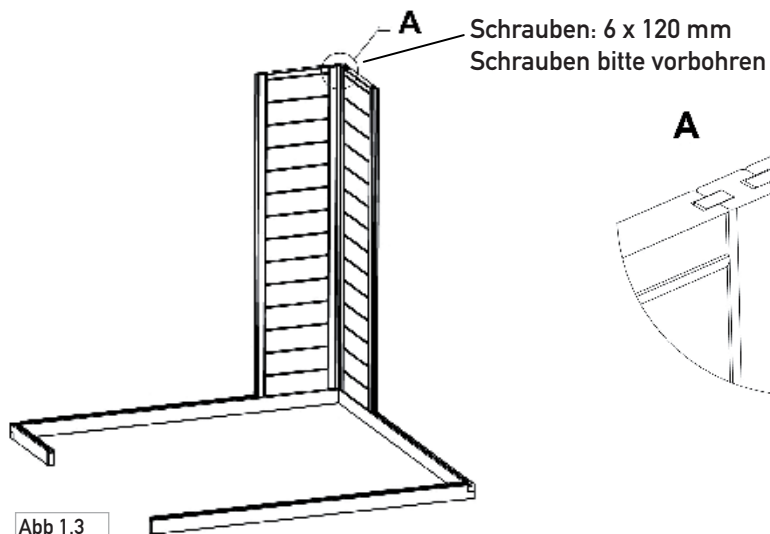

Schrauben: 4 x 70 mm  
Schrauben bitte vorbohren

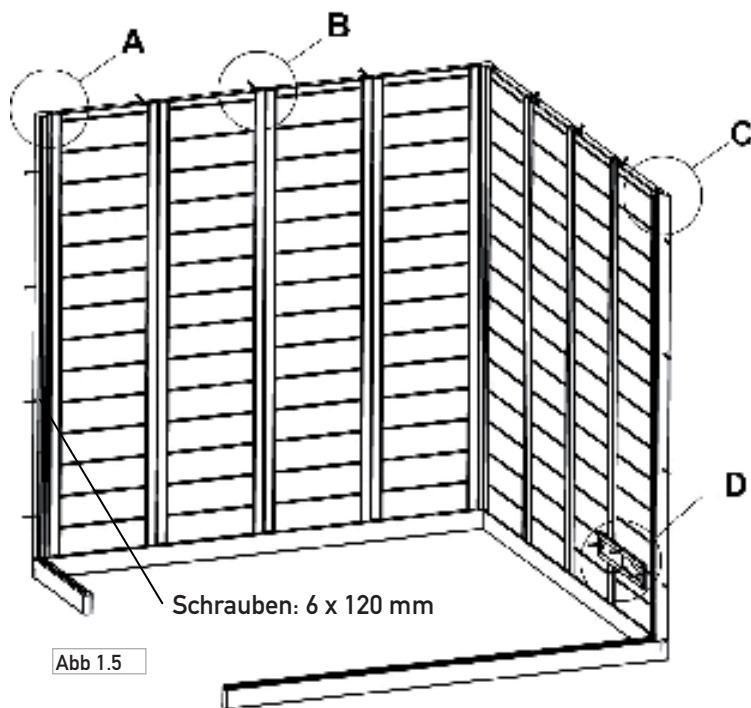
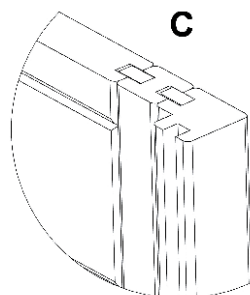
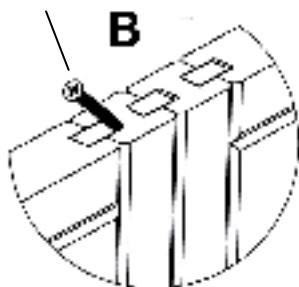
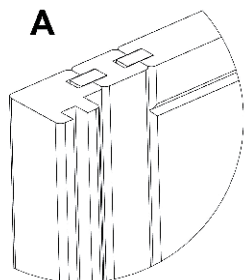

Schrauben: 3 x 40 mm



Abb 1.5

## Montageanleitung

# GER

Im Türrahmen ist eine Nut für die Verschraubung mit dem Wandelement eingefräst. Bevor Sie die Glastürbeschläge befestigen können, muss die beiliegende 200 x 1 x 1 cm nach der Verschraubung in die Nut eingesteckt werden.

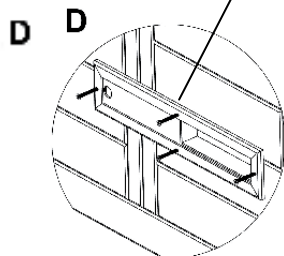

Abb 1.6

Glasscheibe in U-Profil einsetzen.  
U-Profil mit Silikon am Fussboden  
befestigen.





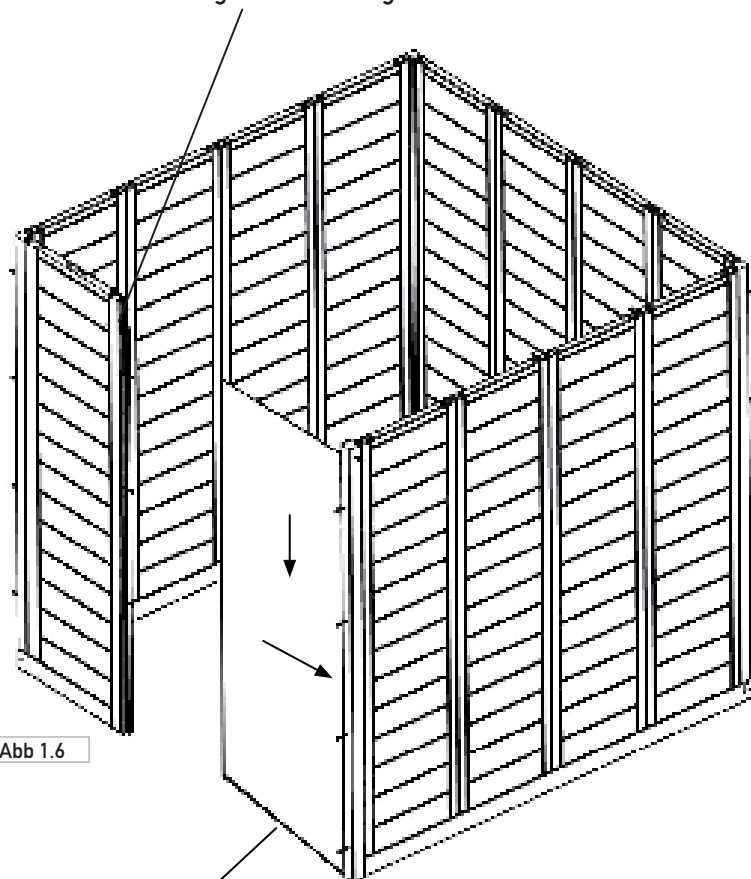
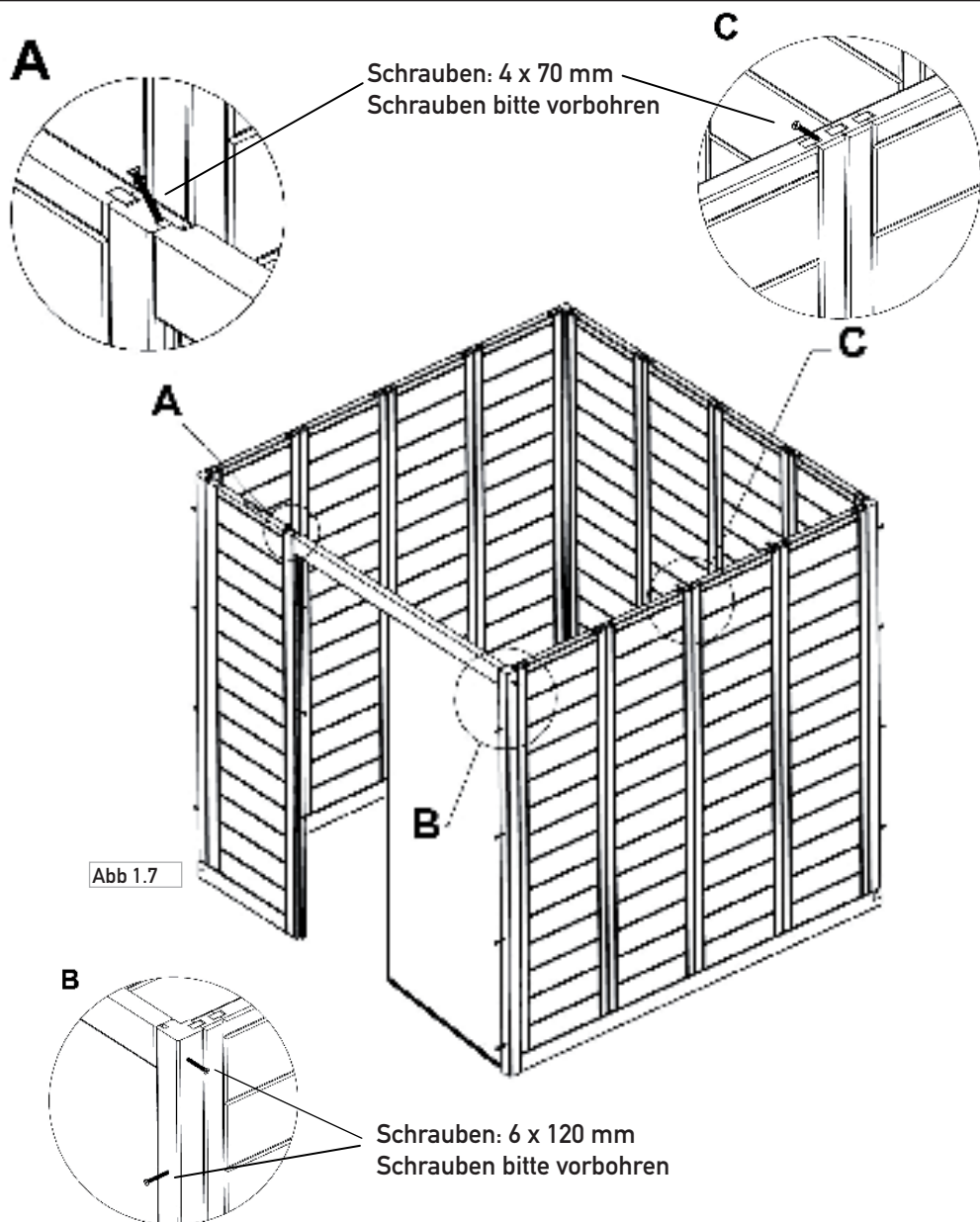

Abb 1.8



Schrauben: 4 x 70 mm  
Schrauben bitte vorbohren

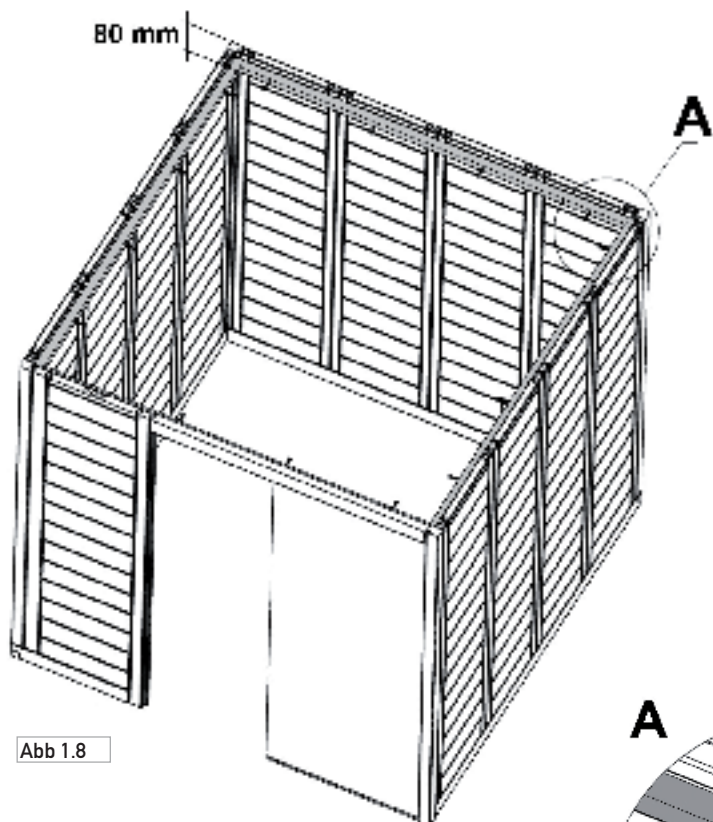
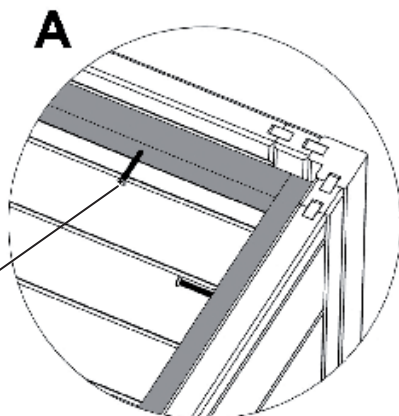

Abb 1.9

Schrauben: 4 x 70 mm  
Schrauben bitte vorbohren



Abb 1.10

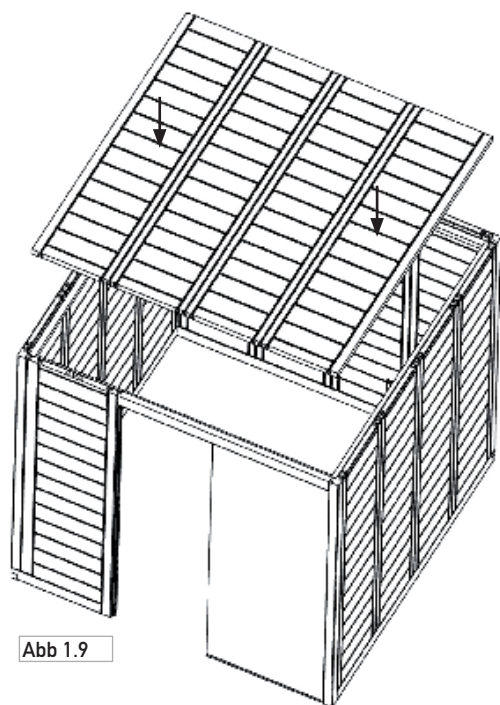

Abb 1.11

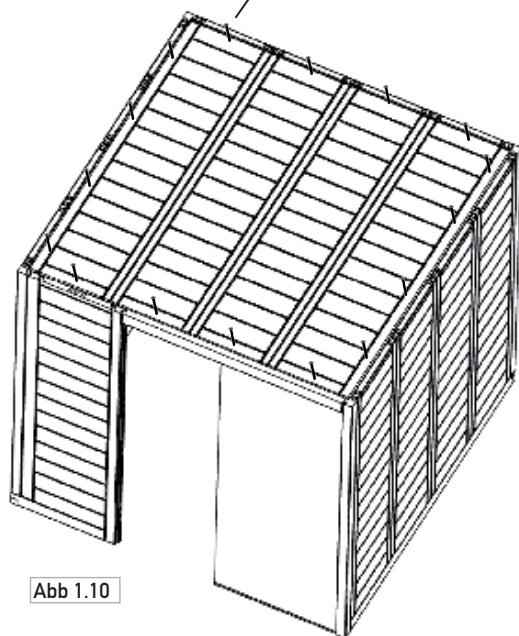

Abb 1.12

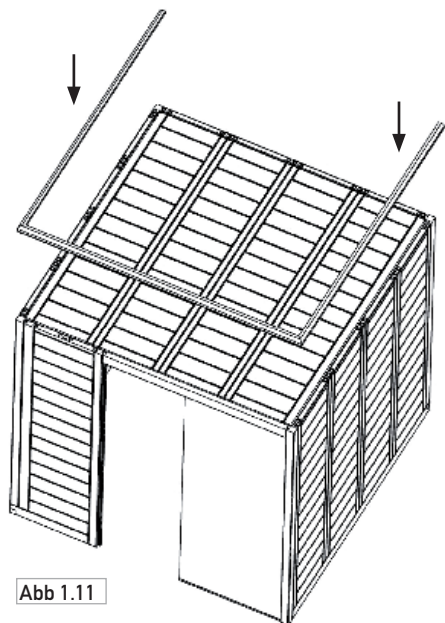

Schrauben: 3 x 40 mm  
Schrauben bitte vorbohren

# Bankauflageleisten

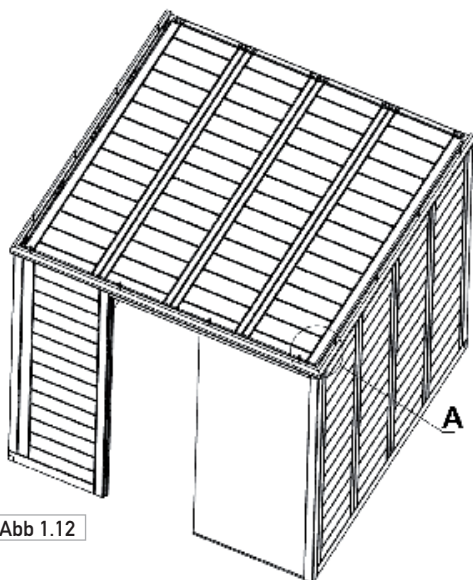
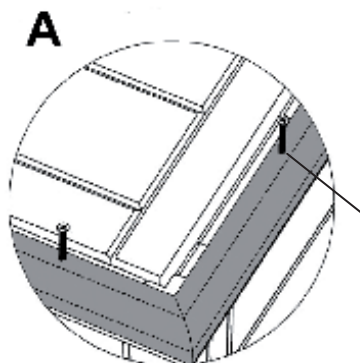
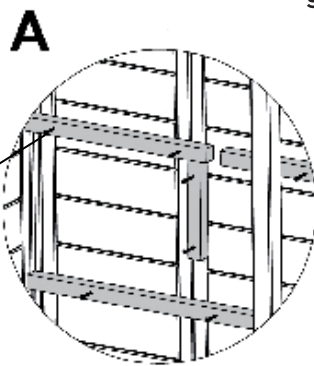
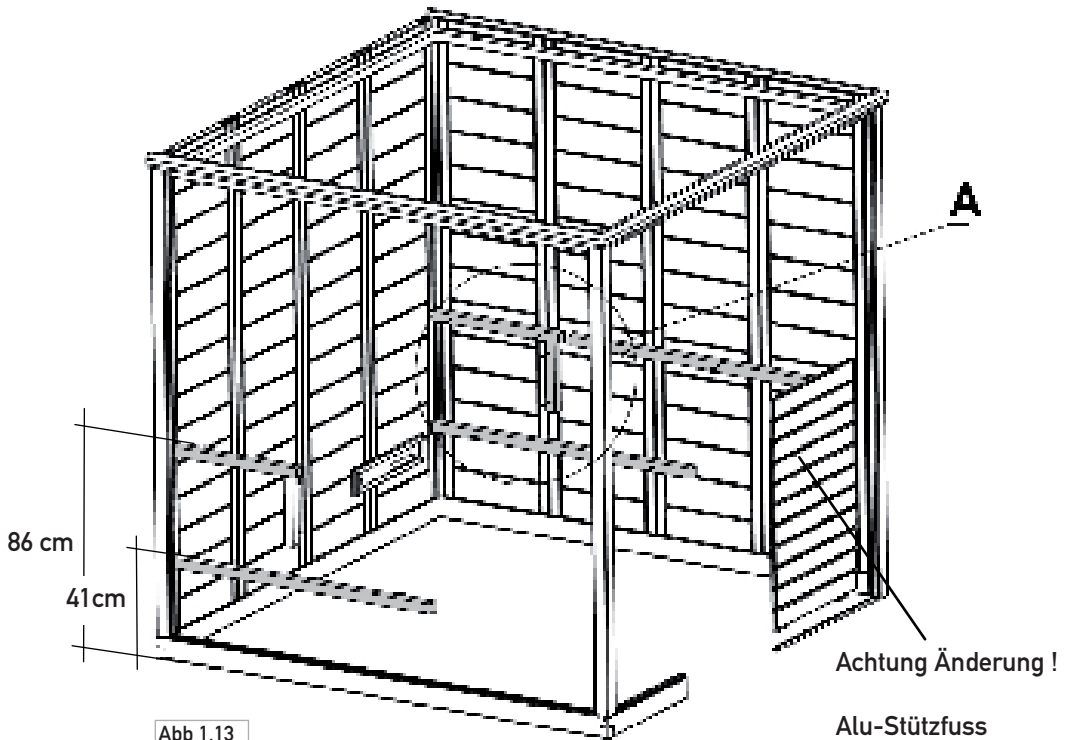



Abb 1.14

Achtung Änderung !

Alu-Stützfuss  
statt Sichtblende !

**B**

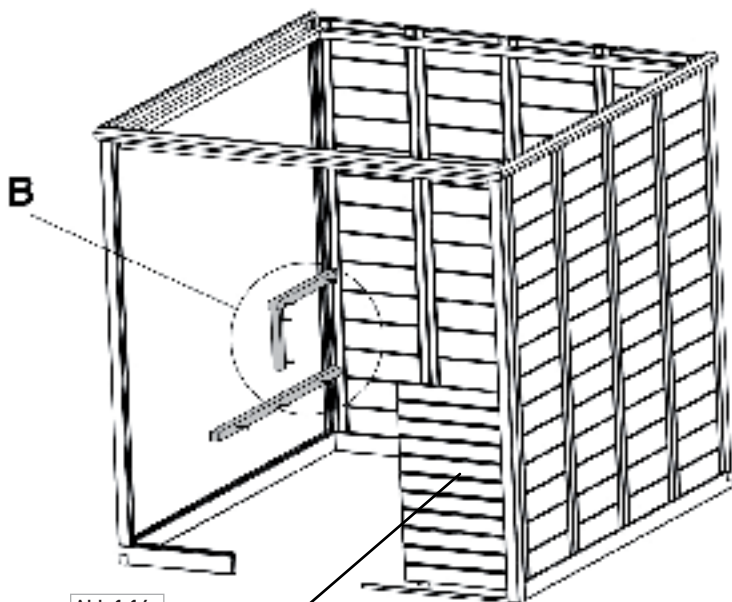
20 mm

Schrauben: 4 x 60 mm

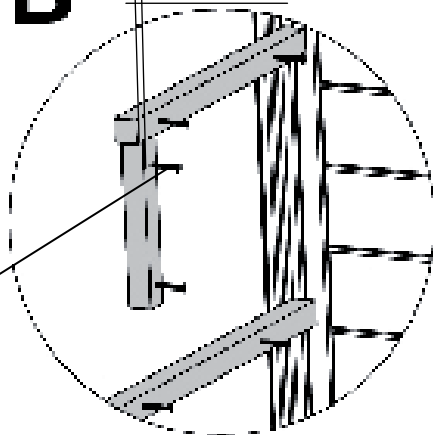

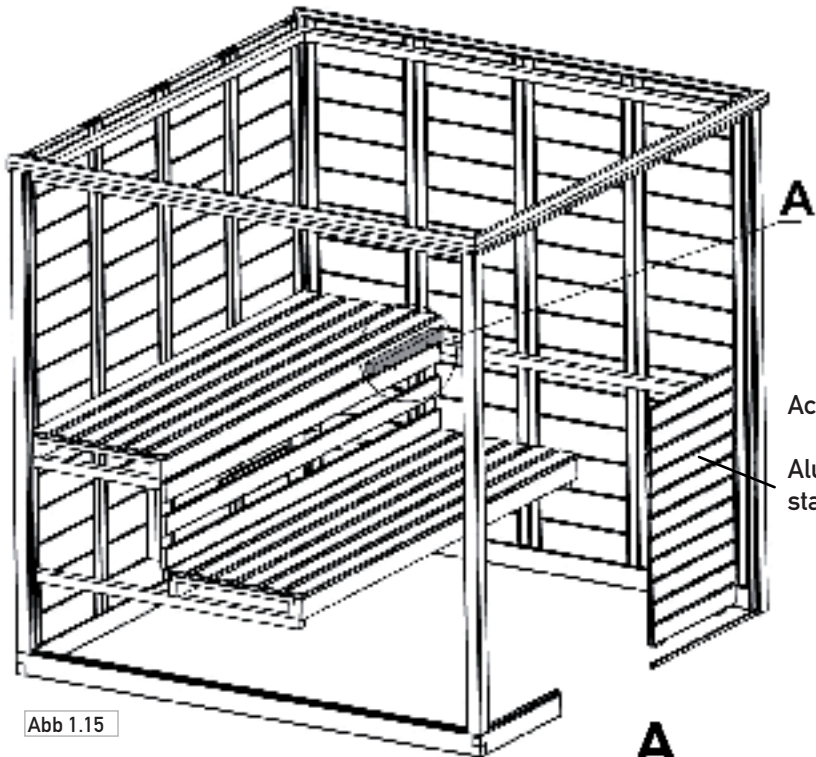

Achtung Änderung !

Alu-Stützfuss  
statt Sichtblende !

Abb 1.15

**A**

Schrauben: 5 x 70 mm

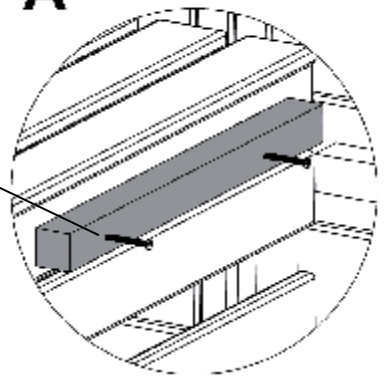

# Montageanleitung

# GER

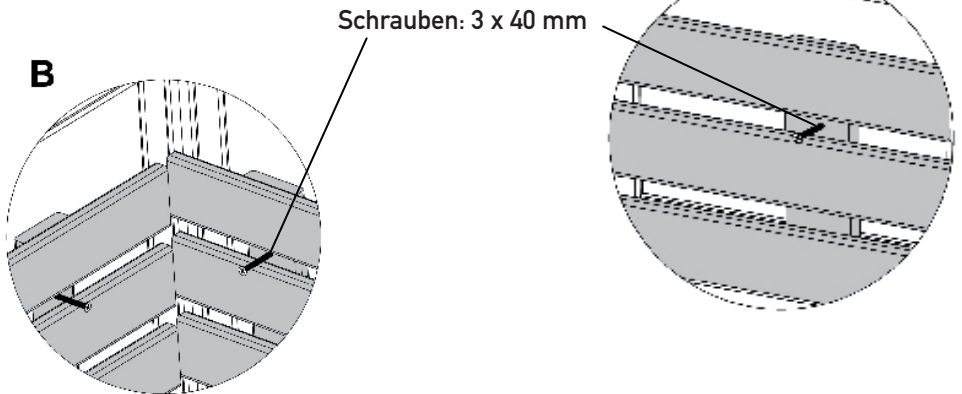
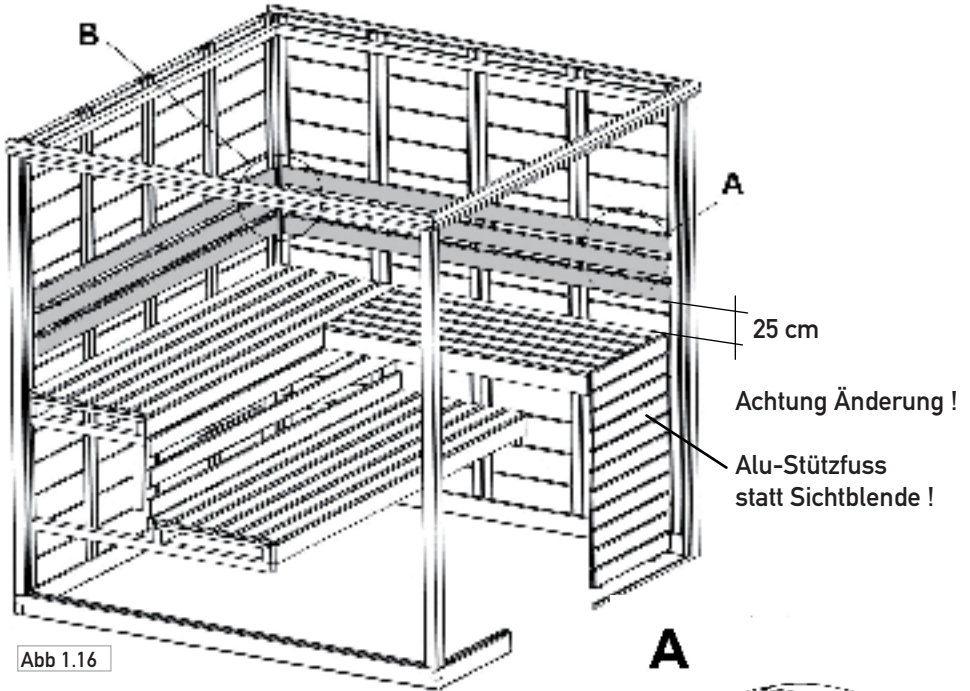



Abb 1.17



Schrauben: 3 x 40 mm



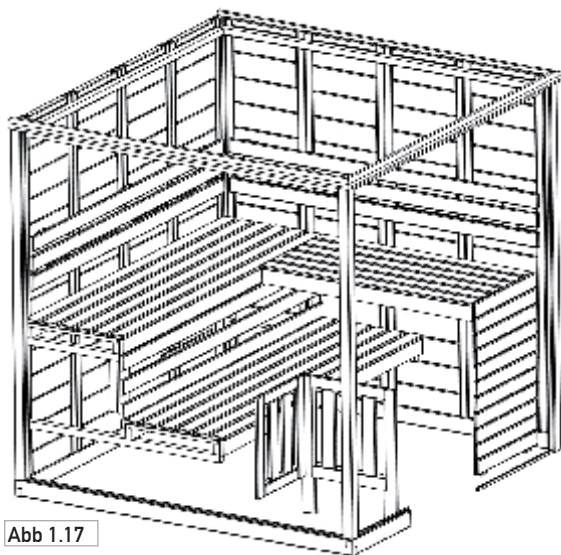
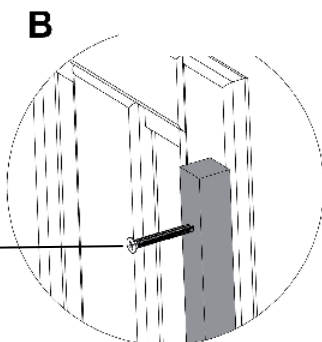
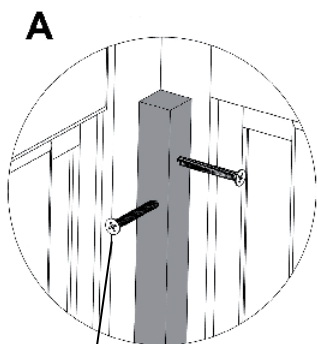
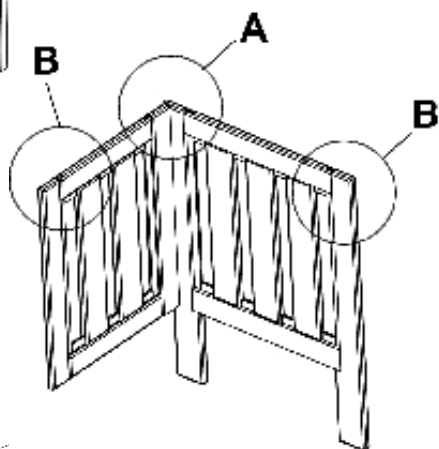

Abb 1.18

**A**

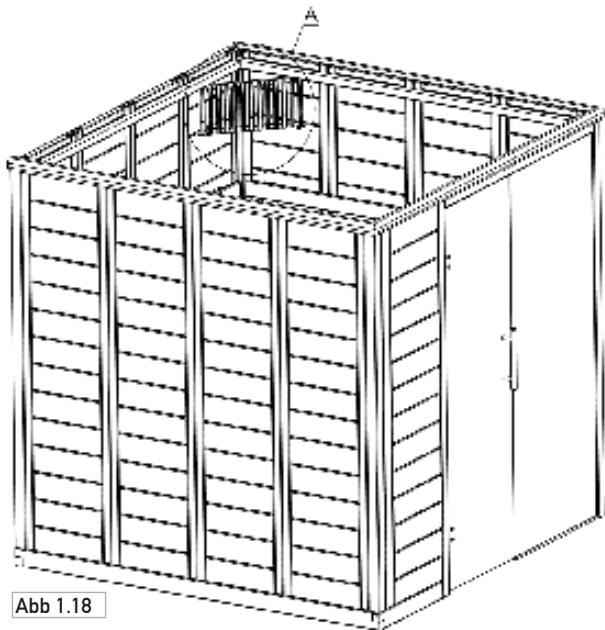
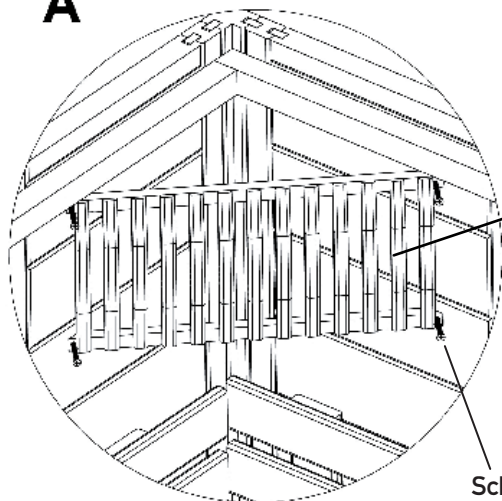

Achtung Änderung !

Lampenschutzgitter  
hat neue Form !

Schrauben: 3 x 40 mm



Abb 1.19

Glastüre unten mit ca. 2 cm Abstand zu Fussboden montieren.

**A**

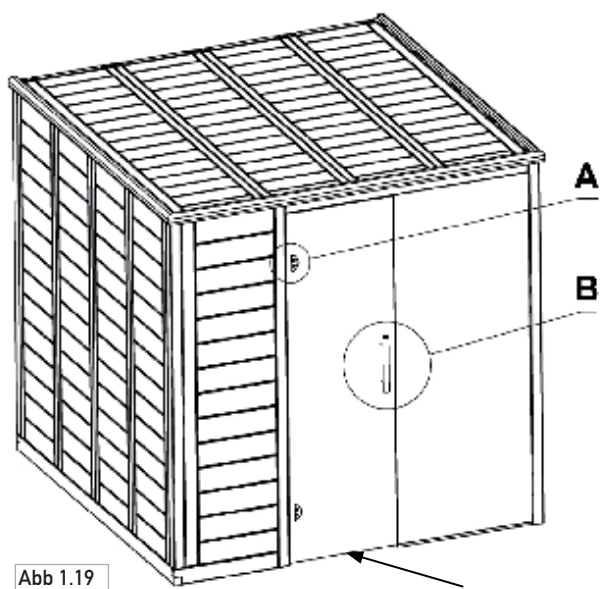
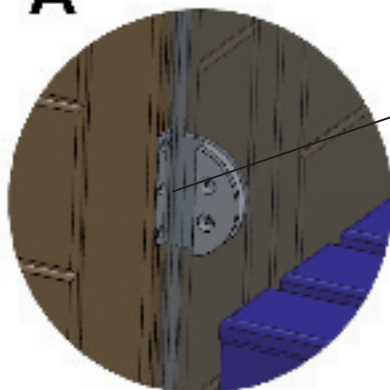

Schrauben: 5 x 30 mm

**B**

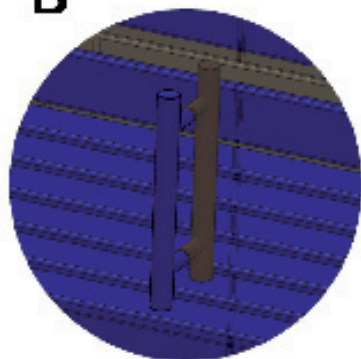

## GRUNDRISS ALASKA LARGE 208 x 206 x 204 cm

Kabine kann links oder rechts aufgebaut werden.

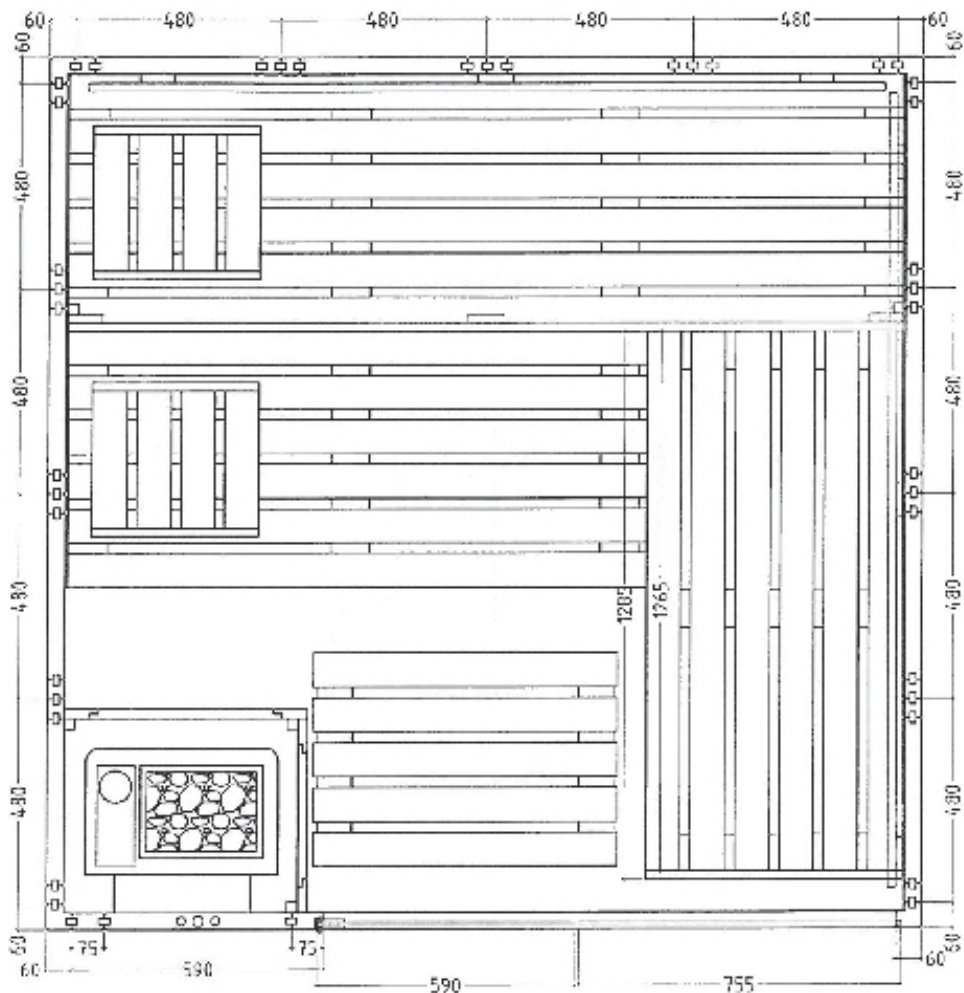



Massivsauna ALASKA LARGE  
Log board sauna ALASKA LARGE  
Sauna en madriers ALASKA GRAND